

API Profile
Unsere Komplettlösung für Sie
API profiles
Our complete solution for you

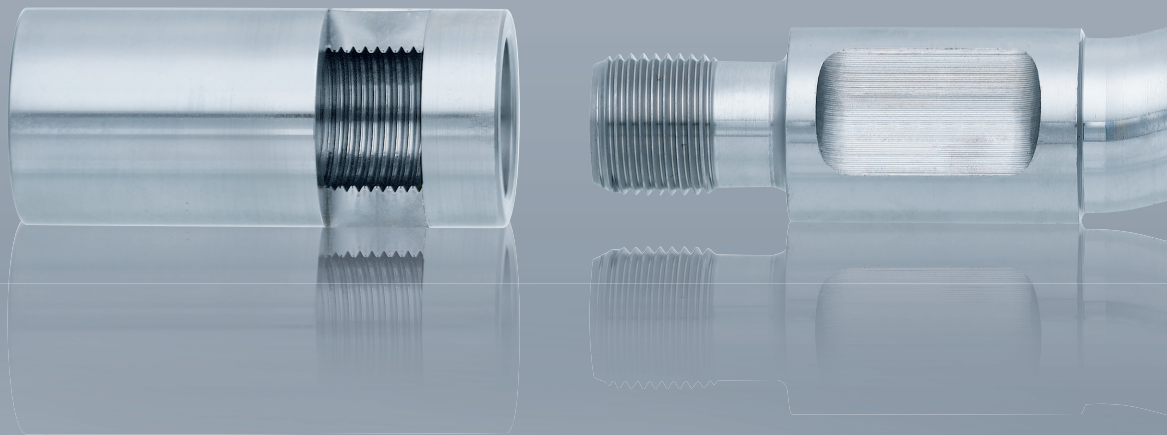

- Werkzeuge für die spanlose Umformung
- „Aus einer Hand“ vom Gewindespezialisten LMT Fette
- Innengewinde formen
- Außengewinde rollen
- Unsere Standardlösungen für Bauteile aus der Öl- und Gasindustrie!

- Tools for chipless forming applications
- One-stop-solution from threading specialist LMT Fette
- Forming internal threads
- Rolling external threads
- Our standard solutions for the oil and gas industry!

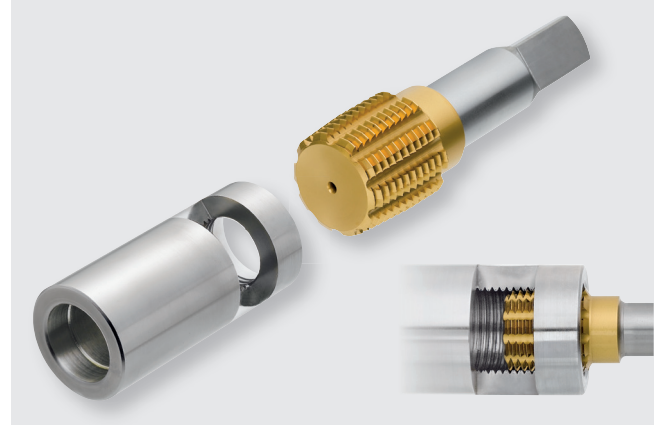
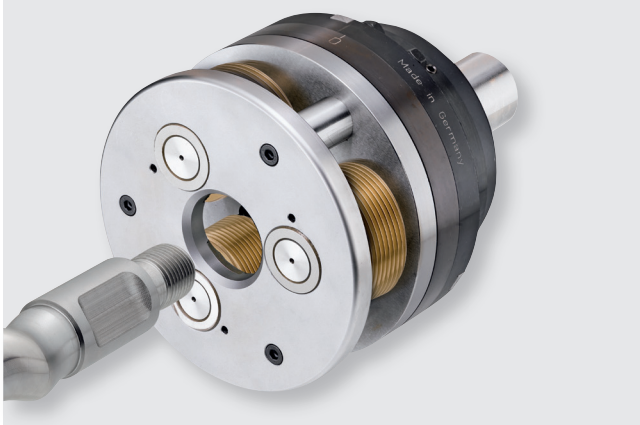

Axial-Rollkopf F4-API-SR und F5-API-SR
Axial type rolling head F4-API-SR and F5-API-SR

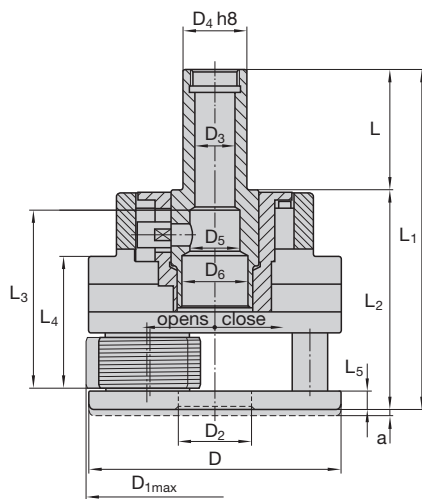
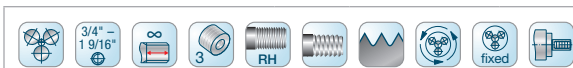

ab Lager
verfügbar!
available
at stock!

Baumaße in mm Dimension in inches

Type	D	D _{1max} ¹⁾	D ₂	D ₃	D ₄	D ₅	D ₆	L	L ₁	L ₂	L ₃	L ₄	L ₅	a	α	γ
F4-API-SR 7055578	165 6.496"	165 6.496"	52 2.047"	32 1.260"	50,8 2.000"	–	36 1.417"	79 3.110"	219 8.622"	140 5.512"	–	77 3.031"	10 0.394"	4 0.157"	30°	1° 45'
F5-API-SR 7068202	200 7.874"	204 8.031"	58,5 2.303"	32 1.260"	50,8 2.000"	40 1.575"	53 2.087"	95 3.740"	268,3 10.563"	173,3 6.823"	139,9 5.508"	103,9 4.091"	15 0.591"	5 0.197"	30°	1° 40'

F4-API-SR und F5-API-SR feststehend und umlaufend verwendbar F4-API-SR and F5-API-SR used stationary or rotating

a = Schalhub Pull off for opening

α = Schließwinkel Closing angle

γ = Rollen-Schrägstellung Inclined position of rolls

¹⁾ Größter Außen-Ø des Rollkopfes bei Rollenstellung im geöffneten Zustand.
 Largest outside diameter of rolling head when rolls in open position.

Weitere Abmessungen auf Anfrage
 Further dimensions upon request

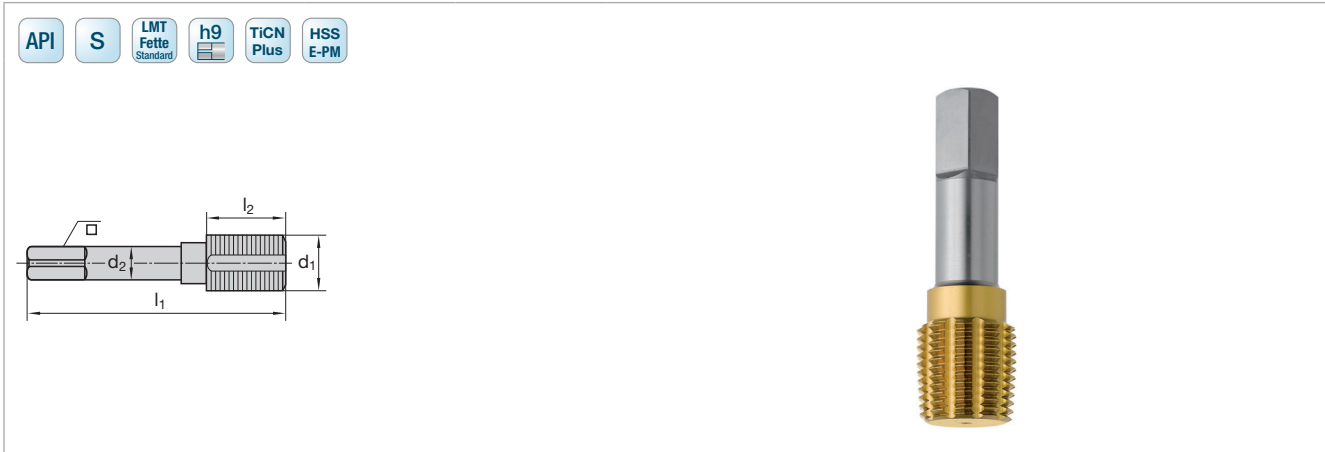

Katalog-Nr. Cat.-No.		API				
API – 10 Gang Pitch						
Nenn-Ø	Gewinde-Ø					Ident No.
Nominal dia.	Thread dia.	l₁	l₂	d₂	□	
mit Überlaufschafft with standard straight shank						
1/2"	3/4"	–	–	–	–	– ¹⁾
5/8"	15/16"	101	28	12,7	9,2	7088402
3/4"	1 1/16"	101	28	15,87	11,9	7029305
7/8"	1 3/16"	101	28	19,05	14,2	7029306
1"	1 3/8"	101	28	22,22	15,15	7029307
1 1/8"	1 9/16"	101	28	25,93	19,46	7056826

¹⁾ auf Anfrage
upon request

	API				
	Rod	Rod	Anlauf	F4-Rollen	F5-Rollen
Nenn-Ø	Gewinde	Lead	F4-Rolls	F5-Rolls	
Nominal dia.	Thread		Ident No.		
Zoll					
1/2	API 3/4 – 10	3k	– ¹⁾		
5/8	API 15/16 – 10	3k	7055635	7072643	
3/4	API 1 1/16 – 10	3k	7055636	7072644	
7/8	API 1 3/16 – 10	3k	7055637	7072645	
1	API 1 3/8 – 10	3k	7055638	7072646	
1 1/8	API 1 9/16 – 10	3k	–	7072647	

¹⁾ auf Anfrage
upon request

Bei technischen Fragen wenden Sie sich bitte an: Rollkopf-Hotline Rolling Head-Hotline: +49 (0) 4151 12-391
In case of technical queries please contact: E-Mail: TeamRollen@lmt-tools.com

© by LMT Fette Werkzeugtechnik GmbH & Co. KG
 Nachdruck, auch auszugsweise, ist nur mit unserer Zustimmung gestattet. Alle Rechte vorbehalten. Irrtümer, Satz- oder Druckfehler berechtigen nicht zu irgendwelchen Ansprüchen. Abbildungen, Ausführungen und Maße entsprechen dem neuesten Stand bei Herausgabe dieser Druckschrift. Technische Änderungen müssen vorbehalten sein. Die bildliche Darstellung der Produkte muss nicht in jedem Falle und in allen Einzelheiten dem tatsächlichen Aussehen entsprechen.
 This publication may not be reprinted in whole or part without our express permission. All right reserved. No rights may be derived from any errors in content or from typographical or typesetting errors. Diagrams, features and dimensions represent the current status on the date of issue of this leaflets. We reserve the right to make technical changes.
 The visual appearance of the products may not necessarily correspond to the actual appearance in all cases or in every detail.

Brasilien / Brazil

LMT Boehlerit Ltda.
Alameda Caiapós, 693
Centro Empresarial
Tamboré
06460-110 – Barueri
São Paulo
Telefon +55 11 55460755
Telefax +55 11 55460476
lmtvendas@lmt.com.br

China

LMT China Co. Ltd.
No. 8 Phoenix Road,
Jiangning Development Zone
211100 Nanjing
Telefon +86 25 52128866
Telefax +86 25 52106376
lmt.cn@lmt-tools.com

Deutschland / Germany

LMT Tool Systems GmbH
Heidenheimer Strasse 84
73447 Oberkochen
Telefon +49 7364 9579-0
Telefax +49 7364 9579-8000
lmt.de@lmt-tools.com

Frankreich / France

LMT Belin France S.A.S.
01590 Lavancia
Telefon +33 474 758989
Telefax +33 474 758990
lmt.fr@lmt-tools.com

**Großbritannien und Irland /
United Kingdom**

LMT UK Ltd.
5 Elm Court
Copse Drive
Meriden
CV5 9RG
Telefon +44 1676 523440
Telefax +44 1676 525379
lmt.uk@lmt-tools.com

LMT Belin France S.A.S.

01590 Lavancia
Frankreich
Telefon +33 474 758989
Telefax +33 474 758990
info@lmt-belin.com
www.lmt-belin.com

**LMT Fette Werkzeugtechnik
GmbH & Co. KG**

Grabauer Strasse 24
21493 Schwarzenbek
Deutschland
Telefon +49 4151 12-0
Telefax +49 4151 3797
info@lmt-fette.com
www.lmt-fette.com

Indien / India

LMT (India) Private Limited
Old No. 14, New No. 29,
IInd Main Road
Gandhinagar, Adyar
Chennai – 600 020
Telefon +91 44 24405136/137
+91 44 42337701/03
Telefax +91 42337704
lmt.in@lmt-tools.com

Italien / Italy

LMT ITALY S.r.l.
Via Bruno Buozzi 31
20090 Segrate (MI)
Telefon +39 02 2694971
Telefax +39 02 21872422
lmt.it@lmt-tools.com

Kanada / Canada

LMT USA Inc.
1081 S. Northpoint Blvd.
Waukegan, IL 60085
Telefon +1 847 6933270
Telefax +1 847 6933271
lmt.us@lmt-tools.com

Korea

LMT Korea Co. Ltd.
Room #1212, Anyang Trade
Center
1107 Bisan-Dong, Dongan-Gu,
Anyang-Si,
Gyeonggi-Do, 431-817,
South Korea
Telefon +82 31 3848600
Telefax +82 31 3842121
lmt.kr@lmt-tools.com

LMT Kieninger GmbH

Vogesenstrasse 23
77933 Lahr
Deutschland
Telefon +49 7821 943-0
Telefax +49 7821 943213
info@lmt-kieninger.com
www.lmt-kieninger.com

LMT Onsrud LP

1081 S. Northpoint Blvd.
Waukegan, IL 60085
USA
Telefon +1 847 3621560
Telefax +1 847 4731934
info@lmt-onsrud.com
www.lmt-onsrud.com

Mexiko / Mexico

LMT Boehlerit S.A. de C.V.
Ave. Acueducto No. 15
Parque Industrial
Bernardo Quintana
76246 El Marqués, Querétaro
Telefon +52 442 2215706
Telefax +52 442 2215555
info@lmt.com.mx

Österreich / Austria

Boehlerit GmbH & Co. KG
Werk-VI-Strasse
8605 Kapfenberg
Telefon +43 3862 300-0
Telefax +43 3862 300793
info@boehlerit.com

Polen / Poland

LMT Boehlerit Polska Sp. z o.o.
ul. Wysogotowska 9
62-081 Przemierowo
Telefon +48 61 6512030
Telefax +48 61 6232014
lmt@lmt-polska.pl

Rußland / Russia

OOO LMT Tools
Kotlyakowskaya str. 3
115201 Moscow
Telefon +7 495 510-1027
Telefax +7 495 510-1028
info@lmt-russia.ru

Singapur / Singapore

LMT Asia PTE LTD.
1 Clementi Loop 04-01
Clementi West District Park
Singapur 12 9808
Telefon +65 64 624214
Telefax +65 64 624215
sales@lmta.com.sg

in alliance

**Spanien und Portugal /
Spain and Portugal**

LMT Boehlerit S.L.
C/. Narcis Monturiol 11-15
08339 Vilassar de Dalt
Barcelona
Telefon +34 93 7507907
Telefax +34 93 7507925
lmt.es@lmt-tools.com

**Tschechische Republik
und Slowakei /
Czech Republic and Slovakia**

LMT Czech Republic s.r.o.
Dusikova 3
63800 Brno-Lesná
Telefon +420 548 218722
Telefax +420 548 218723
lmt.fette@iol.cz

Türkei / Turkey

BÖHLER Sert Maden
ve Takim Sanayi ve Ticaret A.Ş.
Ankara Asfaltı Üzeri No. 22,
Kartal 34873
Istanbul
Telefon +90 216 306 65 70
Telefax +90 216 306 65 74
bohler@bohler.com.tr

Ungarn / Hungary

LMT-Boehlerit Kft
Kis-Duna U. 6
2030 Erd
Po Box # 2036 Erdliget Pf. 32
Telefon +36 23 521910
Telefax +36 23 521919
lmt.hu@lmt-tools.com

USA

LMT USA Inc.
1081 S. Northpoint Blvd.
Waukegan, IL 60085
Telefon +1 847 6933270
Telefax +1 847 6933271
lmt.us@lmt-tools.com

**Bilz Werkzeugfabrik
GmbH & Co. KG**

Vogelsangstrasse 8
73760 Ostfildern
Deutschland
Telefon +49 711 348010
Telefax +49 711 3481256
info@bilz.com
www.bilz.com

Boehlerit GmbH & Co. KG

Werk-VI-Strasse
8605 Kapfenberg
Österreich
Telefon +43 3862 300-0
Telefax +43 3862 300793
info@boehlerit.com
www.boehlerit.com

LMT Technology Group

**BELIN
FETTE
KIENINGER
ONSRUD**

in alliance

**BILZ
BOEHLERIT**