

boehlerit

BULLtec[®] 2.0 Serie

Schwerzerspanungsfräser

BULLtec[®] 2.0 Series

Heavy duty face milling cutter

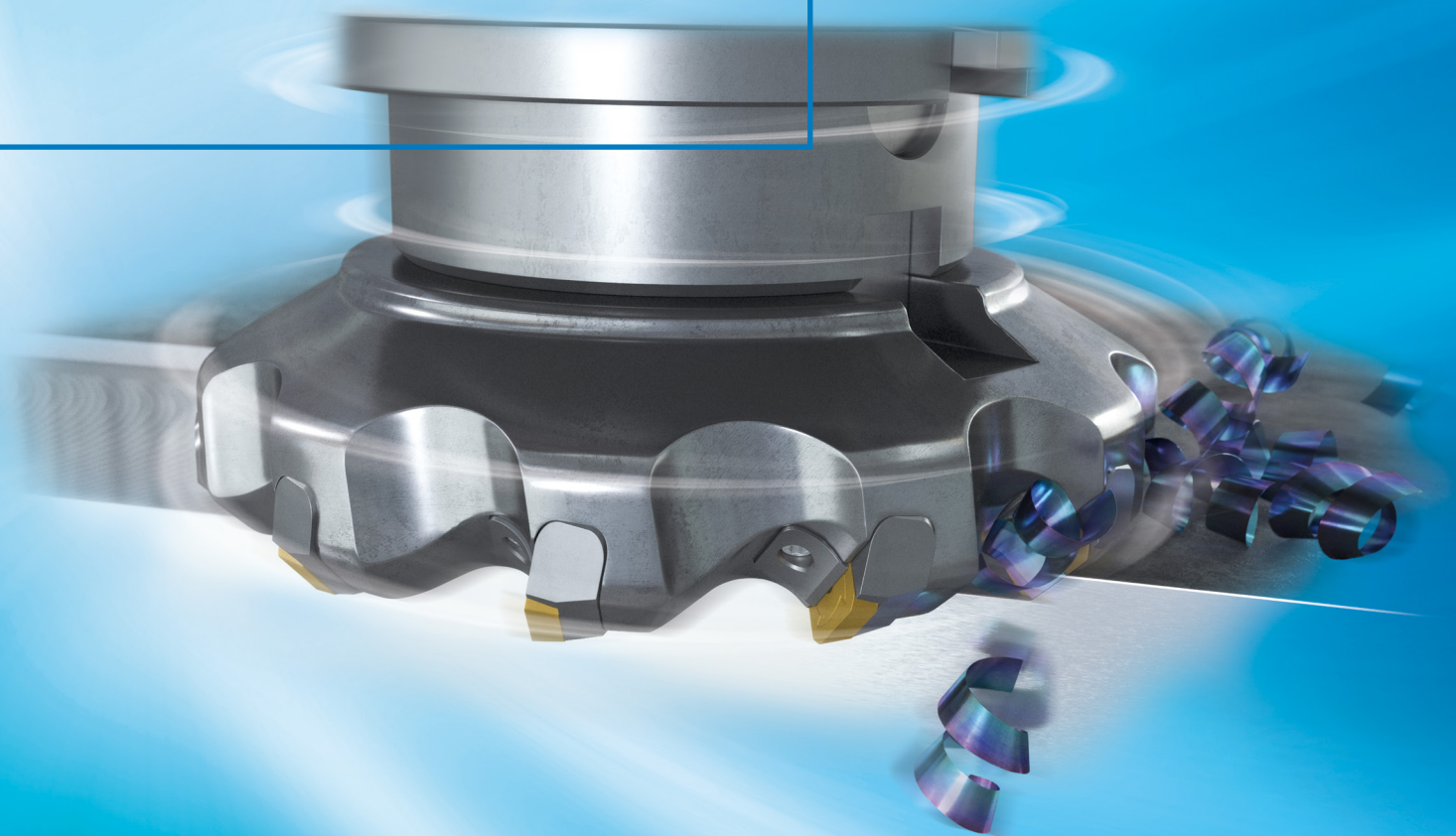

Hartmetalle und Präzisionswerkzeuge

Boehlerit mit Sitz im österreichischen Kapfenberg setzt Maßstäbe mit Hartmetallen und Werkzeugen für die Bearbeitung von Metall, Holz, Kunststoff und Verbundwerkstoffen. Mit Schneidstoffen, Halbzeugen und Präzisionswerkzeugen sowie Werkzeugsystemen zum Fräsen, Drehen, Stechen und Umformen sorgt Boehlerit weltweit für Prozesssicherheit und Effizienz. Zum umfassenden Produktspektrum gehören auch hoch spezialisierte Werkzeuge für die Kurbelwellenbearbeitung sowie für die Hüttentechnik zum Drehschalen, zur Rohr- und Blechbearbeitung sowie der Schwerzerspannung. Außerdem beinhaltet die Produktpalette Hartmetalle für Konstruktionsteile und für den Verschleißschutz. Im Bereich der Beschichtungstechnologie bietet Boehlerit, von der weltweit ersten Nano-CVD Anbindungsschicht bis zur härtesten Diamantschicht, globale Alleinstellung. Darüber hinaus ist Boehlerit mit seinem langjährigen Know-How in der Metallurgie, der Beschichtungstechnologie und mit modernster Presstechnik ein kompetenter Entwicklungspartner für Toolmaker.

Carbides and precision tools

Boehlerit, headquartered in the Austrian town of Kapfenberg, sets global standards with carbides and tools for the processing of metal, wood, plastics and composites. With cutting materials, semi-finished products, precision tools and tool systems for milling, turning, drilling and forming, Boehlerit ensures process safety and efficiency on a global scale. The company's extensive product portfolio includes highly specialised tools for the machining of crankshafts as well as for the mining industry, for bar peeling, tube and sheet metal processing and heavy-duty machining. The Boehlerit product range also features carbides for construction components and wear protection. When it comes to coating technology, Boehlerit holds a global monopoly, ranging from the first-ever nano-CVD bonding layer to the hardest diamond layer world-wide. With its many years' experience in metallurgy, coating technology and state-of-the-art press technology, Boehlerit is a highly competent development partner for toolmakers.



Boehlerit Kapfenberg in der Steiermark/Österreich, Boehlerit Kapfenberg in Styria/Austria

Technische Änderungen und Druckfehler vorbehalten.
Subject to changes from technical development and printing errors.

Das neue modulare BULLtec® 2.0 - Werkzeugsystem setzt neue Maßstäbe in Leistungsfähigkeit, Kosteneffizienz und Flexibilität in der Schwerzerspannung. Es kann durch einfaches Austauschen der Kassetten zum Planfräsen unterschiedlicher Werkstoffe eingesetzt werden. Ein BULLtec® 2.0 - Werkzeugsystem besteht aus einem Grundkörper und austauschbaren Kassetten für die Wendeschneidplatten. Die unterschiedlichen Kassetten-Typen können flexibel mit jeder Grundkörpergröße kombiniert werden. Im Vergleich zu anderen Systemen wird dadurch die Flexibilität deutlich erhöht. Die innovativen Klemmhalterungen sorgen für eine stabile und präzise Verbindung zwischen Grundkörper, Kassetten und Wendeschneidplatten – ohne Justierarbeiten. So lassen sich BULLtec® 2.0 - Werkzeuge schnell und einfach an spezielle Aufgaben anpassen oder bei Bedarf neu einrichten. Zusätzlich macht die zugängliche Positionierung der Wendeschneidplatten deren Austausch in der Maschine verblüffend einfach. Dank speziell designter Anstellwinkel der Wendeschneidplatten zeichnen sich alle BULLtec® 2.0 - Werkzeugsysteme durch einen sehr weichen Schnitt aus. Das schont Werkzeug sowie Maschine und führt zu deutlichen Standzeitverlängerungen.

The new, modular BULLtec® 2.0 tooling system sets new standards for performance, cost-efficiency and flexibility in heavy-duty machining. Its small, economical cartridges are easy to replace and can be used for face milling of a wide range of different materials. A single BULLtec® 2.0 tooling system consists of a base body and exchangeable cartridges for the indexable cutting inserts. Different cartridge types may be combined flexibly with different-sized base bodies, greatly increasing flexibility in comparison with other systems. The innovative tool holders ensure the stable, precise fusion of the base body, the cartridges and the indexable cutting inserts, without the need for further adjustments. In this way, BULLtec® 2.0 tools may be adapted to special tasks quickly and effortlessly, or set up from scratch where required. In addition, the accessible position of the indexable inserts makes it astonishingly easy to exchange them. Thanks to the specially designed approach angle of the indexable inserts, all the BULLtec® 2.0 tooling systems stand out for their particularly soft cut, thereby protecting tools and machines and significantly increasing tool life.

Ein Grundkörper - viele Möglichkeiten One basic body - many options

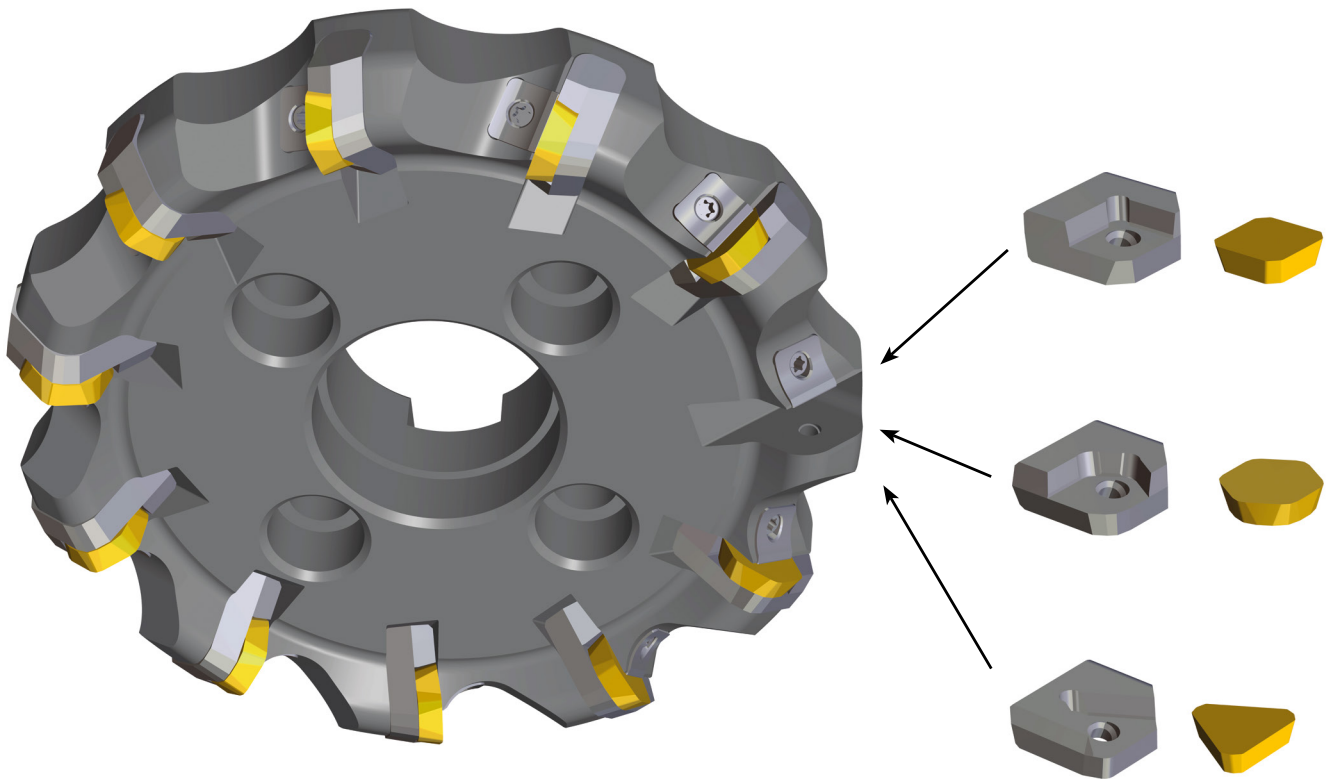

Robust, modular, einfach und effizient
Robust, modular, simple and efficient

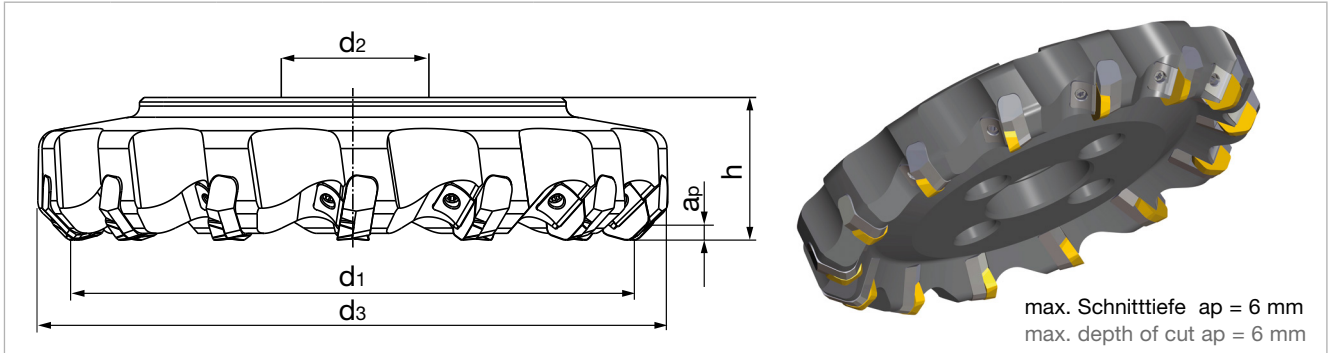





max. Schnitttiefe $a_p = 6 \text{ mm}$
 max. depth of cut $a_p = 6 \text{ mm}$

Abmessungen in mm Dimensions in mm					Bestellbezeichnung Ordering code	Verfügbarkeit Availability
d ₁	d ₃	h	d ₂	z		
125	157	63	40	7	BF45 HP12.125BT Z07 R	○
160	192	63	40	9	BF45 HP12.160BT Z09 R	●
200	232	63	60	11	BF45 HP12.200BT Z11 R	●
250	282	63	60	14	BF45 HP12.250BT Z14 R	●
315	347	63	60	18	BF45 HP12.315BT Z18 R	●
400	432	80	60	18	BF45 HP12.400BT Z18 R	○
400	432	80	60	22	BF45 HP12.400BT Z22 R	○
500	532	80	60	22	BF45 HP12.500BT Z22 R	○
500	532	80	60	26	BF45 HP12.500BT Z26 R	○

Bestellbeispiel Order example: 1 Stück Piece BF45 HP12.125BT Z07 R
 Fräser einsatzfertig montiert - exklusive Wendeschneidplatte
 Milling cutter ready to use - exclusive Inserts

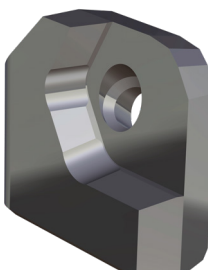
Hinweis: Linksausführung L auf Anfrage
 Note: Left hand version L on request

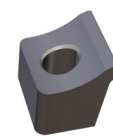
Ersatz-Kassette und Ersatzteile für Planfräskopf 45° HP12
Replacment-cartridge and spare parts for Face milling cutter 45° HP12

	Kassette CBT45 HP12 R inkl.Spanschraube Cartridge CBT45 HP12R incl.fixation screw 5118022		Spannschraube für Kassette Fixation screw for cartridge 5049762		Spannkeil Wedge clamp 5132639		Spannschraube für Spannkeil Fixation screw for wedgeclamp 5132480		Drehmoment- schlüssel Torque wrench 5136235
---	--	---	--	--	--	---	--	---	---

Bestellbeispiel Order example: 1 Stück Piece Kassette Cartridge **CBT45 HP12 R 5132635**

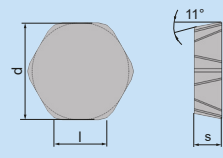
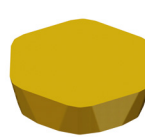
	Bestellbezeichnung Ordering code	l	d	s	Schneidstoffsorten Cutting materials Ident No.			
					BCP30M	BCP35M	BCP40M	BCM40M
	HPKN 1206 ADSN	12,7	22	6,35	○	●	●	●

Bestellbeispiel Order example: 10 Stück piece HPKN 1206 ADSN BCP35M

Schnittwertempfehlungen siehe Seite 9
 Cutting data recommendations page 9

- Verfügbar ab Lager Available from stock
- Auf Anfrage On request
- kurzfristig lieferbar shortly available

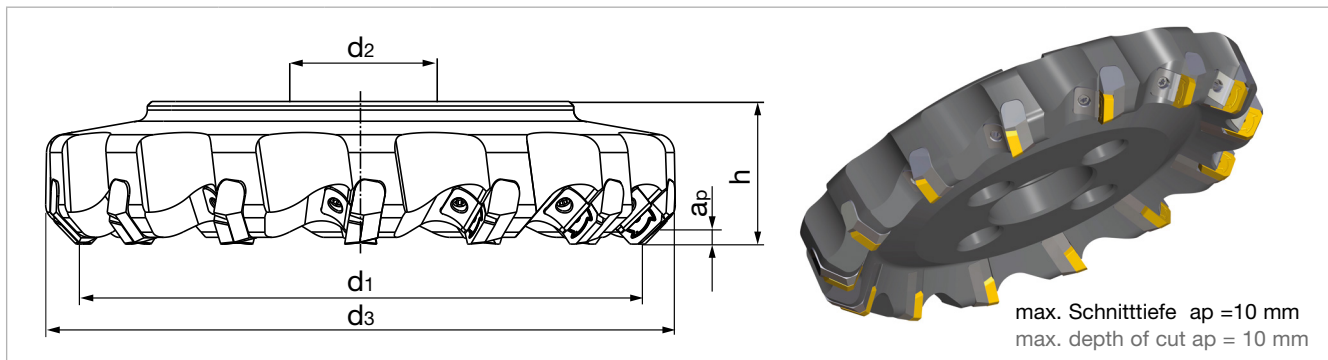

Abmessungen in mm Dimensions in mm					Bestellbezeichnung Ordering code	Verfügbarkeit Availability
d ₁	d ₃	h	d ₂	z		
125	157	63	40	7	BF45 SP20.125BT Z07 R	○
160	192	63	40	9	BF45 SP20.160BT Z09 R	●
200	232	63	60	11	BF45 SP20.200BT Z11 R	●
250	282	63	60	14	BF45 SP20.250BT Z14 R	●
315	347	63	60	18	BF45 SP20.315BT Z18 R	●
400	432	80	60	18	BF45 SP20.400BT Z18 R	○
400	432	80	60	22	BF45 SP20.400BT Z22 R	○
500	532	80	60	22	BF45 SP20.500BT Z22 R	○
500	532	80	60	26	BF45 SP20.500BT Z26 R	○

Bestellbeispiel Order example: 1 Stück Piece BF45 SP20.125BT Z07 R
 Fräser einsatzfertig montiert - exklusive Wendeschneidplatte
 Milling cutter ready to use - exclusive Inserts

Hinweis: Linksausführung **L** auf Anfrage
 Note: Left hand version **L** on request

Ersatz-Kassette und Ersatzteile für Planfräskopf 45° SP20
Replacment-cartridge and spare parts for Face milling cutter 45° SP20

	<p>Kassette CBT45 SP20 R inkl. Spannschraube Cartridge CBT45 SP20 R incl. fixation screw 5136693</p>		<p>Spannschraube für Kassette Fixation screw for cartridge 5049762</p>		<p>Spannkeil Wedge clamp 5132639</p>		<p>Spannschraube für Spannkeil Fixation screw for wedgeclamp 5132480</p>		<p>Drehmoment- schlüssel Torque wrench 5136235</p>
--	--	--	---	--	---	--	---	--	--

Bestellbeispiel Order example: 1 Stück Piece Kassette Cartridge **CBT45 SP20 R 5136693**

	Bestellbezeichnung Ordering code	l	d	s	Schneidstoffsorten Cutting materials Ident No.			
					BCP30M	BCP35M	BCP40M	BCM40M
	SPKN 2006 ADSN	20	20	6,35		●		●

Bestellbeispiel Order example: 10 Stück piece SPKN 2006 ADSN BCP35M

Schnittwertempfehlungen siehe Seite 9
 Cutting data recommendations page 9

● Verfügbar ab Lager Available from stock
 ○ Auf Anfrage On request
 ● kurzfristig lieferbar shortly available

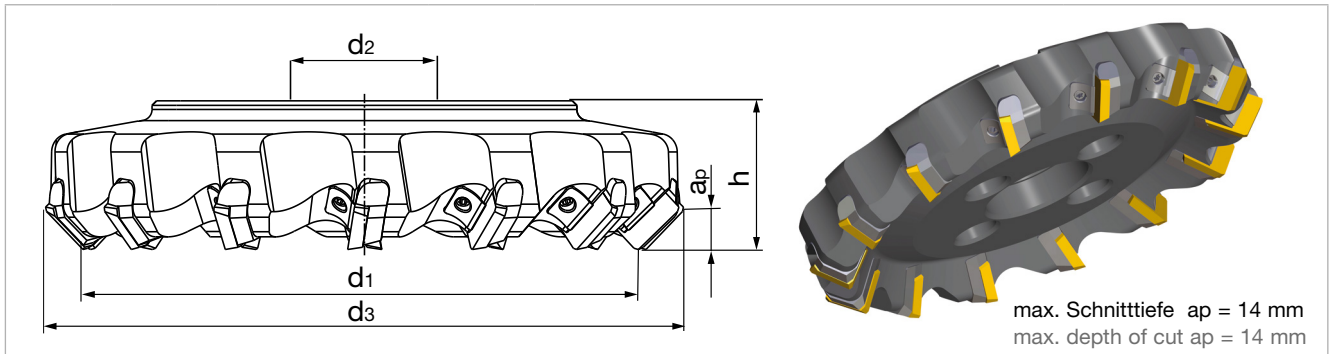





Abmessungen in mm Dimensions in mm					Bestellbezeichnung Ordering code	Verfügbarkeit Availability
d ₁	d ₃	h	d ₂	z		
125	163	63	40	7	BF45 SP27.125BT Z07 R	○
160	198	63	40	9	BF45 SP27.160BT Z09 R	●
200	238	63	60	11	BF45 SP27.200BT Z11 R	●
250	288	63	60	14	BF45 SP27.250BT Z14 R	●
315	353	63	60	18	BF45 SP27.315BT Z18 R	●
400	438	80	60	18	BF45 SP27.400BT Z18 R	○
400	438	80	60	22	BF45 SP27.400BT Z22 R	○
500	538	80	60	22	BF45 SP27.500BT Z22 R	○
500	538	80	60	26	BF45 SP27.500BT Z26 R	○

Bestellbeispiel Order example: 1 Stück Piece BF45 SP27.125BT Z07 R
 Fräser einsatzfertig montiert - exklusive Wendeschneidplatte
 Milling cutter ready to use - exclusive Inserts

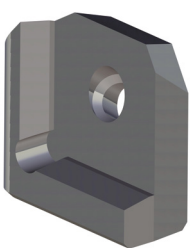
Hinweis: Linksausführung L auf Anfrage
 Note: Left hand version L on request

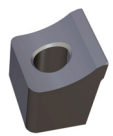
Ersatz-Kassette und Ersatzteile für Planfräskopf 45° SP27
Replacment-cartridge and spare parts for Face milling cutter 45° SP27

	<p>Kassette CBT45 SP27 R inkl.Spannschraube Cartridge CBT45 SP27 R incl.fixation screw 5136694</p>		<p>Spannschraube für Kassette Fixation screw for cartridge 5049762</p>		<p>Spannkeil Wedge clamp 5132639</p>		<p>Spannschraube für Spannkeil Fixation screw for wedgeclamp 5132480</p>		<p>Drehmoment- schlüssel Torque wrench 5136235</p>
---	--	---	---	--	---	---	---	---	--

Bestellbeispiel Order example: 1 Stück Piece Kassette Cartridge **CBT45 SP27 R 5136694**

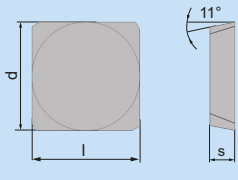
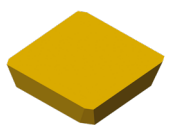
	Bestellbezeichnung Ordering code	l	d	s	Schneidstoffsorten Cutting materials Ident No.			
					BCP30M	BCP35M	BCP40M	BCM40M
	SPKN 2706 ADSN	27	27	6,35		●		

Bestellbeispiel Order example: 10 Stück piece SPKN 2706 ADSN BCP35M

Schnittwertempfehlungen siehe Seite 9
 Cutting data recommendations page 9

- Verfügbar ab Lager Available from stock
- Auf Anfrage On request
- kurzfristig lieferbar shortly available

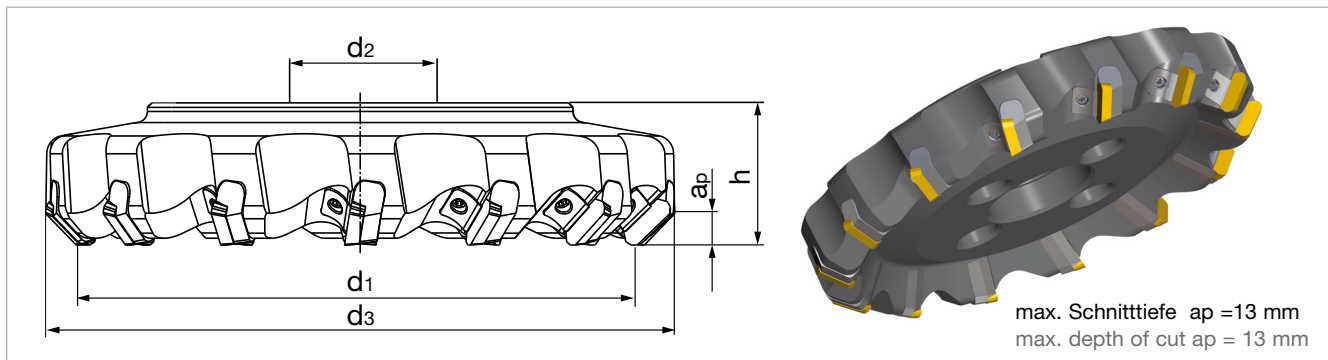

max. Schnitttiefe $a_p = 13$ mm
 max. depth of cut $a_p = 13$ mm

Abmessungen in mm Dimensions in mm					Bestellbezeichnung Ordering code	Verfügbarkeit Availability
d ₁	d ₃	h	d ₂	z		
125	159	63	40	7	BF45 TP31.125BT Z07 R	○
160	194	63	40	9	BF45 TP31.160BT Z09 R	●
200	234	63	60	11	BF45 TP31.200BT Z11 R	●
250	284	63	60	14	BF45 TP31.250BT Z14 R	●
315	349	63	60	18	BF45 TP31.315BT Z18 R	●
400	434	80	60	18	BF45 TP31.400BT Z18 R	○
400	434	80	60	22	BF45 TP31.400BT Z22 R	○
500	534	80	60	22	BF45 TP31.500BT Z22 R	○
500	534	80	60	26	BF45 TP31.500BT Z26 R	○

Bestellbeispiel Order example: 1 Stück Piece BF45 TP31.125BT Z07 R
 Fräser einsatzfertig montiert - exklusive Wendschneidplatte
 Milling cutter ready to use - exclusive Inserts

Hinweis: Linksausführung **L** auf Anfrage
 Note: Left hand version **L** on request

Ersatz-Kassette und Ersatzteile für Planfräskopf 45° TP31
Replacment-cartridge and spare parts for Face milling cutter 45° TP31

	Kassette CBT45 TP31 R inkl. Spannschraube Cartridge CBT45 TP31 R incl. fixation screw 5136695		Spannschraube für Kassette Fixation screw for cartridge 5049762		Spannkeil Wedge clamp 5132639		Spannschraube für Spannkeil Fixation screw for wedgeclamp 5132480		Drehmoment- schlüssel Torque wrench 5136235
--	---	--	--	--	--	--	--	--	---

Bestellbeispiel Order example: 1 Stück Piece Kassette Cartridge **CBT45 TP31 R 5136695**

 Bestellbezeichnung Ordering code	l	d	s	Schneidstoffsorten Cutting materials Ident No.			
				BCP30M	BCP35M	BCP40M	BCM40M
 TPLN 3106 ADSN	31,75	18	6,35		●	○	●

Bestellbeispiel Order example: 10 Stück piece TPLN 3106 ADSN BCP35M

Schnittwertempfehlungen siehe Seite 9
 Cutting data recommendations page 9

● Verfügbar ab Lager Available from stock
 ○ Auf Anfrage On request
 ● kurzfristig lieferbar shortly available

Sorte Grade	ISO	Anwendungsbereich Application range	Werkstoffgruppe Material group						Bearbeitungsverfahren Application					
			P	M	K	N	S	H	T	M	D	S	G	P
			Stahl Steel	Rostfrei Stainless	Grauguss Grey cast iron	NE-Metalle Non-ferrous metals	Hochwarmfest High tempera- ture materials	Harthe Werkstoffe Hard materials	Drehen Turning	Fräsen Milling	Bohren Drilling	Gewinde- bearbeitung Threading	Einstechen Grooving	Abstechen Parting
BCP30M	HC-P30		■								●			
BCP35M	HC-P35		■								●			
BCP40M	HC-P40		■								●			
BCM40M	HC-M40			■							●			

Anwendungsschwerpunkt
Application peak

Gesamtbereich nach ISO 513
Full range to ISO 513

■ Hauptanwendung
Main application

□ Weitere Anwendungen
Further applications

● Standardsorte
Standard grade

Schneidstoffsorten Cutting grades

- **BCP30M (HC-P30) TERAspeed 2.0**

Universelle Stahlfräsorte vor allem zum Planfräsen. Hohe Bearbeitungssicherheit auf einem breiten Stahlwerkstoffspektrum wird durch das besonders zähe Hartmetallsubstrat garantiert. Eine moderne HR-CVD Beschichtung bietet wirtschaftliche Trockenbearbeitung bei hohen Schnittgeschwindigkeiten.

- **BCP35M (HC-P35) Goldlox**

Universelle Stahlfräsorte in Kombination mit Anstellwinkel 90°. Eine PVD Schicht und eine zähe Hartmetallsorte zum Fräsen von den gängigen Stahlsorten. Besonders gut geeignet zum Trockenfräsen bei niedrigen bis mittleren Schnittgeschwindigkeiten unter schwierigen Bedingungen

- **BCP40M (HC-P40) Goldlox**

Eine PVD Schicht und zähe Hartmetallsorte zum Schruppen von vor allem Werkzeug-, Vergütungs-, Einsatzstählen und austenitisch, rostfreien Materialien.

- **BCM40M (HC-M40)**

Extrem zähes, relativ feinkörniges Hartmetallsubstrat mit dünner, glatter PVD Beschichtung. Ideale Sorte zum Fräsen von austenitisch rostfreien Stählen und Werkstoffen aus der Duplexgruppe mit niedrigen bis mittleren Schnittgeschwindigkeiten. Auch für die Nassbearbeitung, jedoch wird Minimalmengenschmierung empfohlen.

- **BCP30M (HC-P30) TERAspeed 2.0**

Universal steel milling grade especially for face milling. The very tough carbide substrate guarantees high machining security on a wide range of steel materials. A modern HR-CVD coating ensures economic dry machining on high cutting speeds.

- **BCP35M (HC-P35) Goldlox**

Universal steel milling grade in combination with 90° approach angle. A PVD layer and a tough carbide grade for milling of the most usual steel qualities. Especially good suitable for dry milling at low to medium cutting speeds under difficult conditions.

- **BCP40M (HC-P40) Goldlox**

A PVD-layer plus heavy-duty carbide grade for roughing of mainly tool, heat-treated and case-hardened steel, as well as austenitic, stainless materials.

- **BCM40M (HC-M40)**

Extremely tough, relative fine grained carbide substrate with thin, smooth PVD coating. Ideal grade for milling of austenitic stainless steels and materials from the Duplex group with low to medium cutting speeds. Also for wet machining, although minimum coolant supply is recommended.

Schnittwertempfehlungen für BCP30M, BCP35M und BCP40M
Cutting data recommendations for BCP30M, BCP35M and BCP40M

	Werkstoff	Material	R _m /UTS (N/mm ²)	Schnittgeschwindigkeit Cutting speed v _c m/min für Vorschub/Zahn for feed/tooth				
				0,08 - 0,15		0,16 - 0,35		0,30 - 0,60
P	Unlegierter Baustahl	Unalloyed structural steel	- 700					110 - 160
	Automatenstahl	Free cutting steel	- 700					110 - 160
	Baustahl	Structural steel	500 - 950					100 - 150
	Vergütungsstahl	Heat-treatment steel,						
	mittelfest	medium strength	500 - 950					90 - 130
	Stahlguss	Cast steel	< 950					80 - 120
	Einsatzstahl	Case hardened steel	< 950					80 - 120
	Rost- und säurebeständiger Stahl	Stainless steel,						
	ferritisch	ferritic						
	martensitisch	martensitic	500 - 950					70 - 130
	Vergütungsstahl, hochfest	Heat-treatment steel, high strength	950 - 1400					50 - 110
	Nitrierstahl, vergütet	Nitriding steel	950 - 1400					70 - 110
	Werkzeugstahl	Tool steel	950 - 1400					70 - 110

Schnittwertempfehlungen für BCM40M
Cutting data recommendations for BCM40M

	Werkstoff	Material	R _m /UTS (N/mm ²)	Schnittgeschwindigkeit Cutting speed v _c m/min für Vorschub/Zahn for feed/tooth				
				0,08 - 0,15		0,16 - 0,35		0,30 - 0,60
M	Rost- und säurebeständiger Stahl austenitisch	Stainless steel, austenitic	500 - 950					70 - 120
	Martensitaushärtbarer Stahl	Maraging steel						50 - 90

Fräserbezeichnung
Cutter designation system

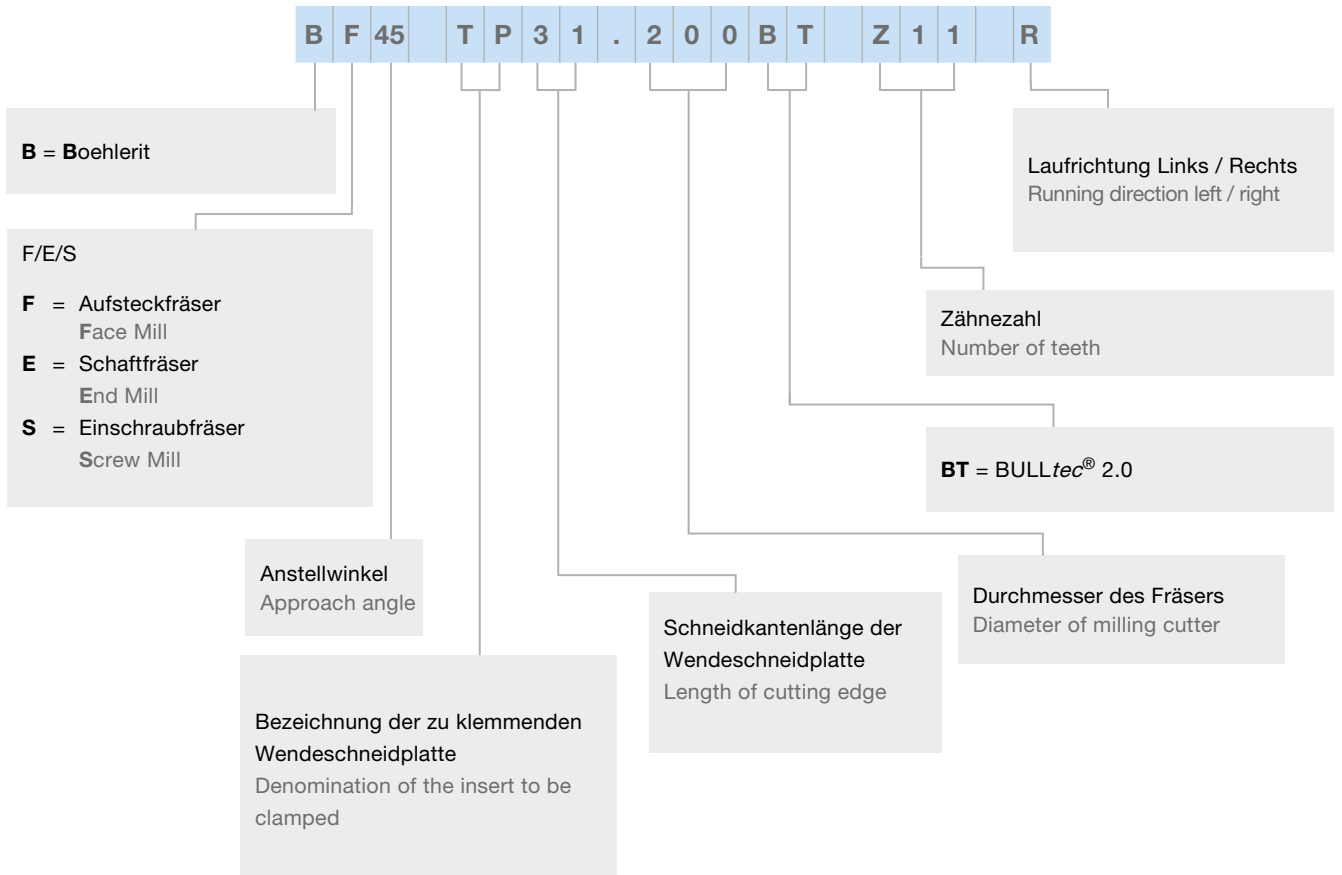

Schneidstoffsorten, Bezeichnung
Cutting materials, designation system

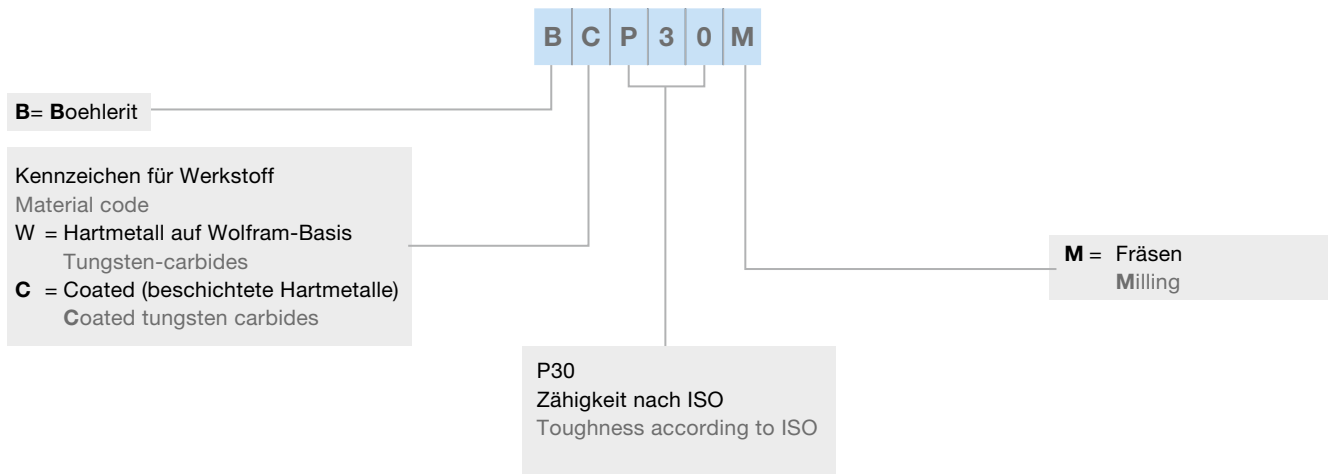

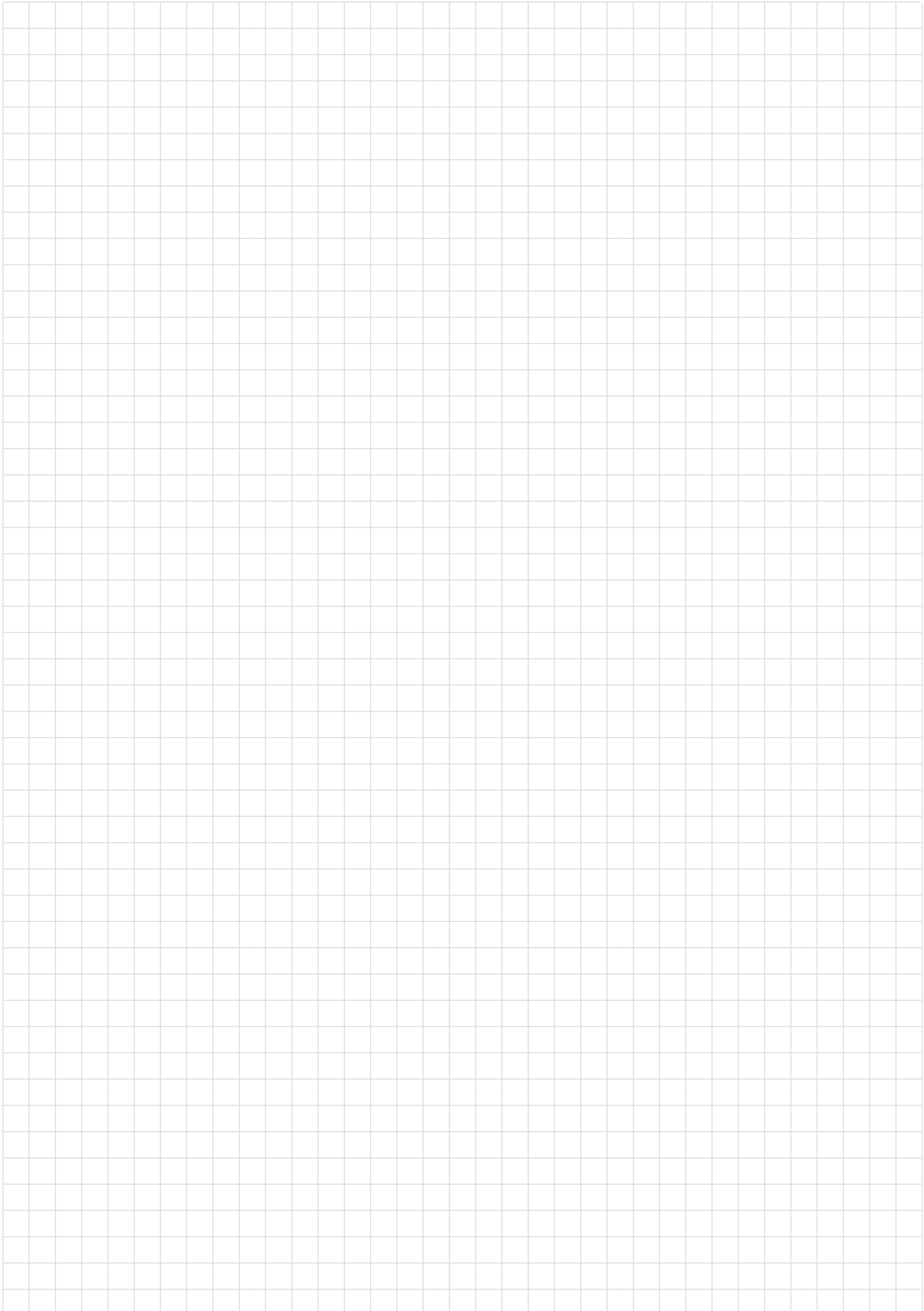

BOEHLERIT GmbH & Co. KG

Werk VI-Strasse 100
8605 Kapfenberg
Österreich/Austria
Telefon +43 3862 300 - 0
Telefax +43 3862 300 - 793
info@boehlerit.com
www.boehlerit.com

boehlerit

Argentinien/Argentina

SIN PAR S.A.
Conesa 10
B1878KSB Quilmes -
Buenos Aires
Telefon +54 11 4257 4396
Telefax +54 11 4224 5687
ventas@sinpar.com.ar
www.sinpar.net
www.boehlerit.com

Brasilien/Brazil

Boehlerit Brasil Ferramentas Ltda.
Rua Capricórnio 72
Alpha Conde I Comercial
06473-005 - Barueri -
São Paulo
Telefon +55 11 554 60 755
Telefax +55 11 554 60 476
info@boehlerit.com.br
www.boehlerit.com

China/China

Boehlerit China Co. Ltd.
Swiss Center Shanghai
Room A107, Building 3
No. 526, 3rd East Fute Road
Shanghai Pilot Free Trade Zone
200131 P.R. China
Telefon +86 137 358 950 58
info@boehlerit.com.cn

Golden Carbide (Shanghai) Co., Ltd
Room 2101-2102, Gateway
International Plaza Building A,
No.325, Tian Yao Qiao Road,
Shanghai China Zip:200030
Telefon +86-21-33632088,33632099
Telefax +86-21-33633303
info@goldencarbide.com
www.boehlerit.com

Deutschland/Germany

Boehlerit GmbH & Co. KG
Werk VI-Strasse 100
8605 Kapfenberg
Österreich/Austria
Telefon +43 3862 300-0
Telefax +43 3862 300-793
info@boehlerit.com
www.boehlerit.com

Dubai/Dubai

HFD Electronic Spare Parts LLC
The Curve Bldg. SZR
Office M40, P.O. Box 6293
Dubai, United Arab Emirates
Telefon +971 4 380 7866
Telefax +971 4 380 7867
chris@hfdme.ae
www.hfdme.com
www.boehlerit.com

Großbritannien/United Kingdom

LMT UK Ltd
4202 Waterside Centre,
Solihull Parkway
B37 7YN Birmingham
Telefon +44 16 76 523440
Telefax +44 16 76 525379
lmt.uk@lmt-tools.com
www.lmt-uk.co.uk
www.boehlerit.com

Finnland/Finland

Oy Maantera AB
Keinumäenkuja 2, P.O. Box 70
01510 Vantaa
Telefon +358 29 006 130
Telefax +358 29 006 1130
maantera@maantera.fi
www.maantera.fi
www.boehlerit.com

Frankreich/France

LMT BELIN France S.A.S.
Lieu dit «Les Cizes»
F-01590 LAVANCIA
Telefon +33 4 74 75 89 89
Telefax +33 4 74 75 89 90
info.fr@lmt-tools.com
www.lmt-belin.com
www.boehlerit.com

Kanada/Canada

Eagle Industrial Ltd.
Dorian Tool Canada
Box 55, GRP 582, RR 5
UNIT 1 - 42 Matheson Parkway
Winnipeg, Manitoba
Canada R2C 2Z2
Telefon +1 204 654-9894
Telefax +1 204 654-6080
Toll Free: +1 866 460-4951
www.eagleindustrial.ca
www.boehlerit.com

Indien/India

Boehlerit GmbH & Co. KG
Werk VI-Strasse 100
8605 Kapfenberg
Österreich/Austria
Telefon +43 3862 300 - 0
Telefax +43 3862 300 - 793
info@boehlerit.com
www.boehlerit.com

Italien/Italy

Boehlerit Italy S.r.l.
Via Papa Giovanni XXIII, Nr. 45
20090 Rodano (MI)
Telefon +39 02 269 49 71
Telefax +39 02 218 72 456
info@boehlerit.it
www.boehlerit.com

Mexiko/Mexico

Boehlerit S.A. de C.V.
Av. Acueducto No. 15
Parque Industrial Bernardo
Quintana
El Marqués, Querétaro
México. C.P. 76246
Telefon +52 442 221 5706
Telefax +52 442 221 5555
info@boehlerit.com.mx
www.boehlerit.com

Niederlande/Nederlande

Hagro Precisie b.v.
Industriepark 18
NL-5374 CM Schaijk
Telefon +31 486 462 424
Telefax +31 486 461 650
hagro@hagro.nl
www.hagro.nl
www.boehlerit.com

Polen/Poland

Boehlerit Polska sp.z.o.o.
Złotniki, ul. Kobaltowa 6
62-002 Suchy Las
Telefon +48 61 659 38 00
Telefax +48 61 623 20 14
info@boehlerit.pl
www.boehlerit.com

Russland/Russia

MWT-Engineering, Ltd.
5, bld 10, 2nd Enthuziastov str.
111024, Moscow
Telefon +7 495 280 1854
Telefax +7 495 222 5147
info@mwt-engineering.ru
www.mwt-engineering.ru
www.boehlerit.com

**Schweden/Sweden
Dänemark/Danmark**

Edeco Tool AB
Gräsdalsgatan 9
650 02 Karlstad
Telefon +46 54 55 80 00
Telefax +46 54 55 80 35
info@edeco.se
www.edeco.se
www.boehlerit.com

Schweiz/Switzerland

Vargus Werkzeugtechnik Snel AG
Knounerstraße 56
6330 Cham 1
Telefon +41 41 784 21 21
Telefax +41 41 784 21 39
info@vargus.ch
www.vargus.ch
www.boehlerit.com

Singapur/Singapore

Boehlerit Asia Pte Ltd
1 Clementi Loop 04-01
Clementi West District Park
Singapore 12 98 08
Telefon +65 64 62 1608
Telefax +65 64 62 4215
info@boehleritasia.com
www.boehlerit.com

Slowakei/Slovakia

Kancelár Boehlerit
Santraziny 753
760 01 Zlín
Telefon +420 577 214 989
Telefax +420 577 219 061
boehlerit@boehlerit.sk
www.boehlerit.cz
www.boehlerit.com

Slowenien/Slovenia

KAČ trade d.o.o.
Ložnica pri Žalcu 46
3310 Žalec
Telefon: +386 3 710 40 80
Telefax: +386 3 710 40 81
info@kactrade.si
www.kactrade.com
www.boehlerit.com

Spanien/Spain

Boehlerit Spain S.L.
C/. Narcis Monturiol 11-15
08339 Vilassar de Dalt Barcelona
Telefon +34 93 750 7907
Telefax +34 93 750 7925
info@boehlerit.es
www.boehlerit.com

Taiwan/Taiwan

Golden Hardpoint Inc.
2F, No. 40, Tun Hua S. Road, Sec.2,
Taipei ZIP: 106
Telefon + 886-2-27058448A
Telefax +886-2-27008430
info@goldencarbide.com
www.boehlerit.com

**Tschechien/
Czech Republic**

Kancelár Boehlerit
Santraziny 753
760 01 Zlín
Telefon +420 577 214 989
Telefax +420 577 219 061
boehlerit@boehlerit.cz
www.boehlerit.cz
www.boehlerit.com

Türkei/Turkey

Boehlerit
Sert Metal ve Takım San. ve Tic. A.Ş.
Gebze Organize Sanayi Bölgesi
1600. Sk.No: 1602
41480 Gebze - Kocaeli
Telefon +90 262 677 1737
Telefax +90 262 677 1746
info@boehlerit.com.tr
www.boehlerit.com.tr
www.boehlerit.com

Ungarn/Hungary

Boehlerit Hungária Kft.
PO Box: 2036 Érdliget Pf. 32
2030-Érd, Kis-Duna u.6.
Telefon +36 23 521 910
Telefax +36 23 521 919
info@boehlerit.hu
www.boehlerit.com

USA/USA

Boehlerit USA
1140 No.Main St.
Lombard IL 60148
Telefon +1 847 734 9390
Telefax +1 847 734 9391
www.boehlerit.com